

ВСЕРОССИЙСКАЯ ОЛИМПИАДА ШКОЛЬНИКОВ
ПО ТЕХНОЛОГИИ 2016–2017 уч. год
ШКОЛЬНЫЙ ЭТАП

Номинация «Культура дома и декоративно-прикладное творчество»
Теоретический тур
10–11 классы

1. Отгадайте загадку (1 балл).

«Не бык, а бодает, не ест, а еду хватает, что схватит, отдает, сам в угол идёт».

2. Разгадайте и напишите зашифрованные слова (1 балл).

КАЛЕКУБЯ _____

ТОРРУКСТКОН _____

3. Перечислите технологическую последовательность машинных и ВТО операций, применяемых при обработке накладной фигурной кокетки (с использованием подкройной детали) (2 балла).

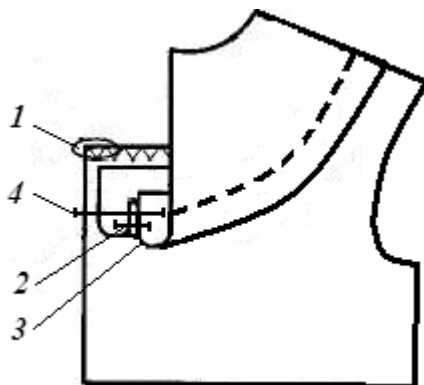

1. _____
2. _____
3. _____
4. _____

4. Решите проблему (1 балл).

Рисунок тканей влияет на выбор модели и технологический процесс её изготовления. Необходимо изготовить модель из ткани с рисунком в клетку или полосу. Объясните, в каком случае возникнут трудности при раскрое.

5. Решите проблему (4 балла).

При стачивании деталей наблюдается неполадка пропуск стежков в машинной строчке.

1. Объясните причину некачественной строчки.
2. Опишите Ваши действия по её устранению.

1.

2.

6. Отгадайте загадку и выполните задание (2 балла).

«Наполнен бочонок водой – серебряной и золотой.

Раскрыть его – сущий пустяк, закрыть – невозможно никак».

Перечислите блюда, которые можно приготовить с этим продуктом (не менее 4-х примеров).

7. Вставьте в предложения пропущенные слова и значения (3 балла).

Окат рукава должен быть длиннее проймы на _____ см. Рукава могут быть втачаны в _____ или _____ пройму. Рукава предварительно _____ булавками, _____, совмещая контрольные точки, а затем _____ шириной шва _____ см. Все операции выполняют по стороне _____.

8. Назовите и перечислите (1 балл).

Ткани, детали изделия из которых утюжат на жёсткой щётке, поролоне или кардоленте (не менее 4 перечислений видов тканей).

9. Напишите ответ (2 балла).

Перечислите основные профессии пищевой промышленности (6–7 примеров).

10. Напишите ответ (3 балла).

Установите соответствие между костюмом и датой.



1955	1934	1945

11. Напишите ответ (1 балл).

Рассмотрите рисунок и напишите, для какого приёма пищи выполнена сервировки стола.

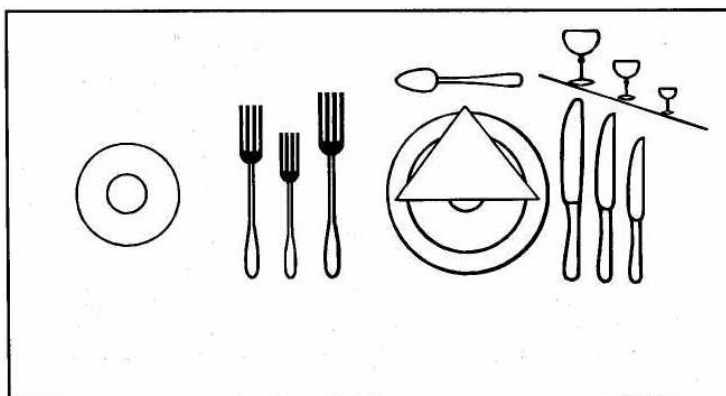

12. Напишите ответ (1 балл).

Как называется стиль одежды, представленный на фотографиях?



13. Выполните задание (2 балла).

По предложенным деталям кроя юбки выполните эскиз.

Детали кроя юбки	Эскиз
