

РЕГИОНАЛЬНЫЙ ЭТАП ВСЕРОССИЙСКОЙ ОЛИМПИАДЫ  
ШКОЛЬНИКОВ 2017/2018 УЧЕБНОГО ГОДА  
ПО ОСНОВАМ БЕЗОПАСНОСТИ ЖИЗНЕДЕЯТЕЛЬНОСТИ  
16 февраля 2018 г.

**Код/шифр участника**

--	--	--	--	--	--	--

---

---

(фамилия, имя, отчество)

---

(класс)

---

---

---

---

(полное наименование образовательной организации)

ВСЕРОССИЙСКАЯ ОЛИМПИАДА ШКОЛЬНИКОВ ПО ОСНОВАМ БЕЗОПАСНОСТИ  
ЖИЗНЕДЕЯТЕЛЬНОСТИ  
(РЕГИОНАЛЬНЫЙ ЭТАП)

**ТЕОРЕТИЧЕСКИЙ ТУР**

старшая возрастная группа (10-11 классы)

**Код/шифр участника**

--	--	--	--	--	--	--

***Уважаемый участник Олимпиады!***

Вам предстоит выполнить теоретические (письменные) и тестовые задания.

*Выполнение теоретических (письменных) заданий целесообразно организовать следующим образом:*

- не спеша, внимательно прочитайте задание и определите, наиболее верный и полный ответ;
- отвечая на теоретический вопрос, обдумайте и сформулируйте конкретный ответ только на поставленный вопрос;
- если Вы отвечаете на задание, связанное с заполнением таблицы или схемы, не старайтесь детализировать информацию, вписывайте только те сведения или данные, которые указаны в вопросе;
- особое внимание обратите на задания, в выполнении которых требуется выразить Ваше мнение с учетом анализа ситуации или поставленной проблемы. Внимательно и вдумчиво определите смысл вопроса и логику ответа (последовательность и точность изложения). Отвечая на вопрос, предлагайте свой вариант решения проблемы, при этом ответ должен быть кратким, но содержать необходимую информацию;

– после выполнения всех предложенных заданий еще раз удостоверьтесь в правильности выбранных Вами ответов и решений.

*Выполнение тестовых заданий целесообразно организовать следующим образом:*

- не спеша, внимательно прочитайте тестовое задание;
- определите, какой из предложенных вариантов ответа наиболее верный и полный;
- обведите кружком букву, соответствующую выбранному Вами ответу;
- продолжайте таким образом работу до завершения выполнения тестовых заданий;
- после выполнения всех предложенных заданий еще раз удостоверьтесь в правильности выбранных Вами ответов;
- если потребуется корректировка выбранного Вами варианта ответа, то неправильный вариант ответа зачеркните крестиком, а новый выбранный ответ обведите кружком.

*Предупреждаем Вас, что:*

- при оценке тестовых заданий, где необходимо определить один *правильный ответ*, 0 баллов выставляется как за неверный ответ, а также, если участником отмечены несколько ответов (в том числе правильный), или все ответы;
- при оценке тестовых заданий, где необходимо определить все *правильные ответы*, 0 баллов выставляется, если участником отмечено большее количество ответов, чем предусмотрено в задании (в том числе правильные ответы) или все ответы.

Задание теоретического тура считается выполненным, если Вы вовремя сдаете его членам жюри. **Максимальная оценка - 150 баллов.**

***Желаем вам успеха!***

Общая оценка результата выполнения участником  
заданий теоретического тура

\_\_\_\_\_ баллов

***Председатель жюри*** \_\_\_\_\_

## МОДУЛЬ 1

**ЗАДАНИЕ 1.** Перечислите, каким образом можно подать сигнал бедствия в безоблачную погоду для привлечения внимания лётчика-спасателя.

---

---

---

---

---

---

---

---

---

---

*Оценочные баллы: максимальный – 8 баллов; фактический – \_\_\_\_\_ баллов*

*Подписи членов жюри \_\_\_\_\_*

**ЗАДАНИЕ 2.** Заполните таблицу, вписав переносчиков инфекционных заболеваний человека.

Насекомые-переносчики инфекционных заболеваний	
Инфекционные заболевания	Насекомое переносчик
Энцефалит, туляремия	
Малярия	
Чума	
Дизентерия, конъюнктивит, холера	
Сыпной тиф, возвратный тиф	

*Оценочные баллы: максимальный – 6 баллов; фактический – \_\_\_\_\_ баллов*

*Подписи членов жюри \_\_\_\_\_*



**ЗАДАНИЕ 3. По описанию совершённого деяния определите вид преступной деятельности и впишите его в таблицу.**

Деяние	Наименование преступления
Открытое, явное похищение чужого имущества	
Грубое нарушение общественного порядка, выражающее явное неуважение к обществу	
Проявление крайней нетерпимости и насилия, устрашение населения насильственными и иными противоправными действиями с целью воздействия на принятие решений органами власти	
Массовое выступление, сопровождающееся насилием, погромами, поджогами, уничтожением имущества, применением оружия, возможно с оказанием вооружённого сопротивления власти	

*Оценочные баллы: максимальный – 4 балла; фактический – \_\_\_\_\_ балла*

*Подписи членов жюри \_\_\_\_\_*

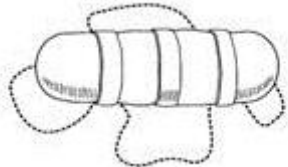
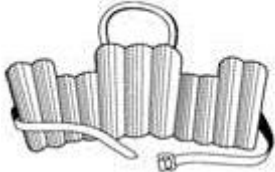
**ЗАДАНИЕ 4. Заполните таблицу, вписав наименования табельных спасательных средств на воде и на льду**

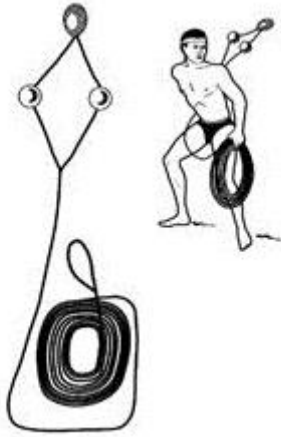
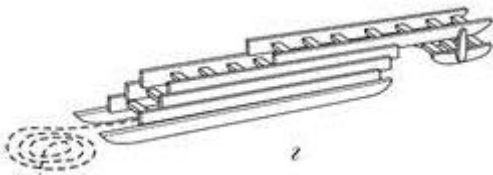
Графическое изображение	Наименование средства
	
	
	
	
	

Оценочные баллы: максимальный – **10 баллов**; фактический – \_\_\_\_\_ **баллов**

Подписи членов жюри \_\_\_\_\_

**ЗАДАНИЕ 5. Определите по описанию внешних признаков из приведённых примеров вид пожара и впишите в таблицу соответствующую букву.**

**Виды пожара:**

- а) внутренний открытый;**
- б) открытый;**
- в) скрытый;**
- г) внутренний скрытый;**
- д) наружный;**
- е) внутренний.**

<b>Внешние признаки пожара</b>	<b>Вид пожара (буква)</b>
Из окон здания идёт дым, огня не видно	
Из окон здания идёт дым, видно пламя	
Горит штабель лесоматериалов на открытой площадке	
Из окон здания идёт небольшой дым; внутри здания огня не видно, но концентрация дыма очень высока	
Из окон здания идёт дым, внутри здания горит мебель	

*Оценочные баллы: максимальный – 10 баллов; фактический – \_\_\_\_\_ баллов*

*Подписи членов жюри \_\_\_\_\_*

**ЗАДАНИЕ 6. Степень опасности химических веществ связана с путями их попадания в организм человека. Их подразделяют на 6 групп по принципу проникновения. Перечислите их.**

---

---

---

---

---

---

---

---

---

---

---

---

---

---

---

---

---

---

---

---

---

---

---

*Оценочные баллы: максимальный – 12 баллов; фактический – \_\_\_\_\_ баллов*

*Подписи членов жюри \_\_\_\_\_*

**ЗАДАНИЕ 7. В промышленности, сельском хозяйстве, быту очень широкое применение находят такие АХОВ, как хлор и аммиак. Из содержания таблицы выберите признаки и свойства, характеризующие хлор и аммиак, их применение и воздействия на организм, и соотнесите их с помощью стрелок.**

<b>ХЛОР</b>	Газ желто-зеленого цвета с резким раздражающим специфическим запахом	<b>АММИАК</b>
	Бесцветная прозрачная жидкость с дурманящим запахом горького миндаля	
	Бесцветный газ с резким запахом нашатырного спирта	
	Применяется для обеззараживания воды и как дезинфицирующее средство	
	Широко применяется в качестве хладагента в холодильных машинах и установках	
	Широко применяется для отбеливания тканей и бумажной массы	
	Водный раствор используется в медицине, в домашнем хозяйстве при выведении пятен, в сельском хозяйстве в качестве удобрения.	
	При утечке этого газа защиту могут обеспечить все виды гражданских противогазов, камеры защитные детские, ватно-марлевые повязки.	
	Признаки отравления – насморк, кашель, удушье, учащенное сердцебиение, покраснение и зуд кожи.	
	Признаки отравления – резкая загрудинная боль, сухой кашель, рвота, нарушение координации движений.	
	Признаки отравления – резь в глазах, слезоотделение.	
	Отравление может привести к летальному исходу	

*Оценочные баллы: максимальный – 13 баллов; фактический – \_\_\_\_\_ баллов*

*Подписи членов жюри \_\_\_\_\_*



**ЗАДАНИЕ 8. Международное гуманитарное право – это совокупность норм, основанных на принципах гуманности и направленных на ограничение средств, и методов ведения войны и на защиту жертв вооруженных конфликтов. Перечислите лица, находящиеся под защитой международного гуманитарного права.**

---

---

---

---

---

---

---

---

---

---

---

---

---

---

---

---

---

---

---

---

---

---

---

---

---

---

---

---

---

---

*Оценочные баллы: максимальный – 7 баллов; фактический – \_\_\_\_\_ баллов*

*Подписи членов жюри* \_\_\_\_\_

**ЗАДАНИЕ 9.** Определите тип и марку изображенного на рисунке противогаза. Укажите названия составных частей противогаза, отмеченных цифрами.

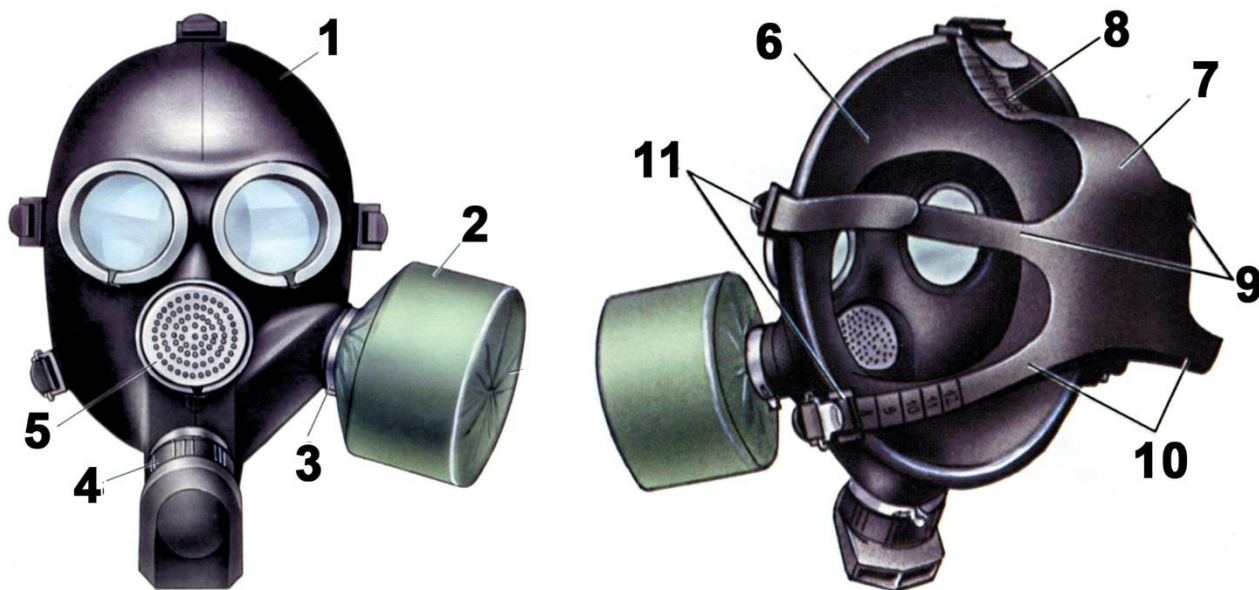

Тип противогаза -

Марка противогаза -

1	
2	
3	
4	
5	
6	
7	
8	
9	
10	
11	

Оценочные баллы: максимальный – 13 баллов; фактический – \_\_\_\_\_ баллов

Подписи членов жюри \_\_\_\_\_

**ЗАДАНИЕ 10.** На рисунке изображен эскиз защитного сооружения ГО. Назовите тип защитного сооружения и перечислите его элементы, отмеченные цифрами.

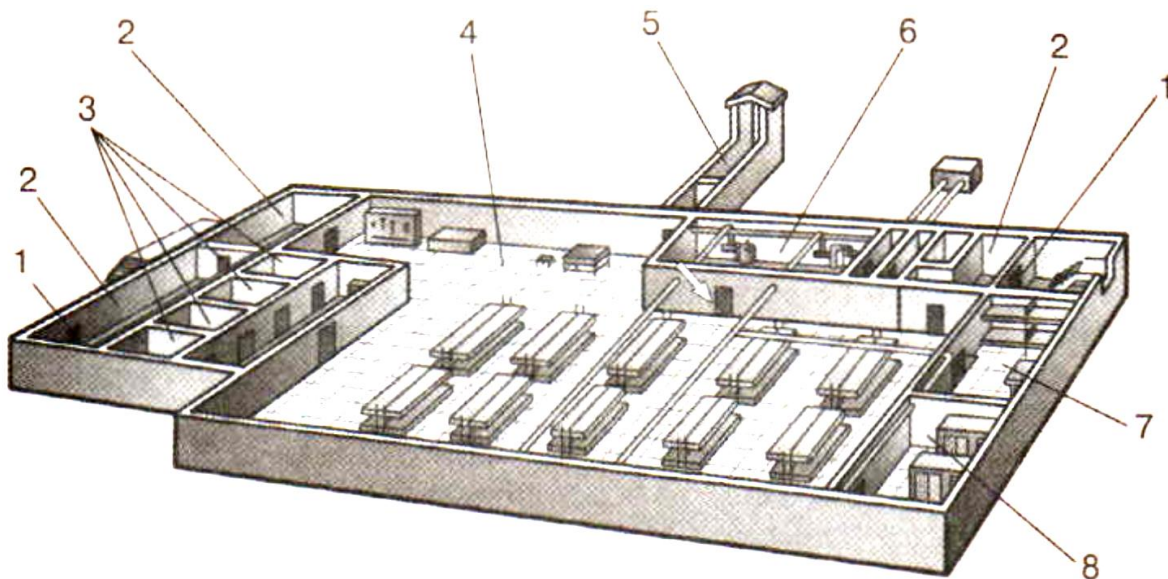

Тип защитного сооружения -

1	
2	
3	
4	
5	
6	
7	
8	

Оценочные баллы: максимальный – 9 баллов; фактический – \_\_\_\_\_ баллов

Подписи членов жюри \_\_\_\_\_

**ЗАДАНИЕ 11.** Укажите стрелками соответствие между названиями воинских формирований (левый столбец) и уровнем командования (правый столбец).

<b>Звено, группа, команда</b>
<b>Полк</b>
<b>Дивизия</b>
<b>Рота</b>
<b>Бригада</b>
<b>Батальон</b>
<b>Армия</b>
<b>Фронт, округ</b>
<b>Отделение</b>
<b>Взвод</b>

<b>Капитан</b>
<b>Майор, подполковник</b>
<b>Ефрейтор</b>
<b>Полковник</b>
<b>Полковник, генерал-майор</b>
<b>Младший сержант</b>
<b>Генерал-майор</b>
<b>Лейтенант</b>
<b>Генерал-лейтенант</b>
<b>Генерал-полковник</b>

*Оценочные баллы: максимальный – 10 баллов; фактический – \_\_\_\_\_ баллов*

*Подписи членов жюри \_\_\_\_\_*

**ЗАДАНИЕ 12.** Рассмотрите рисунок и напишите, что он иллюстрирует. Подпишите названия отдельных элементов рисунка 1-7. Укажите стрелками соответствие между этими элементами 1-7 и точками, изображенными на рисунке в центре круга.

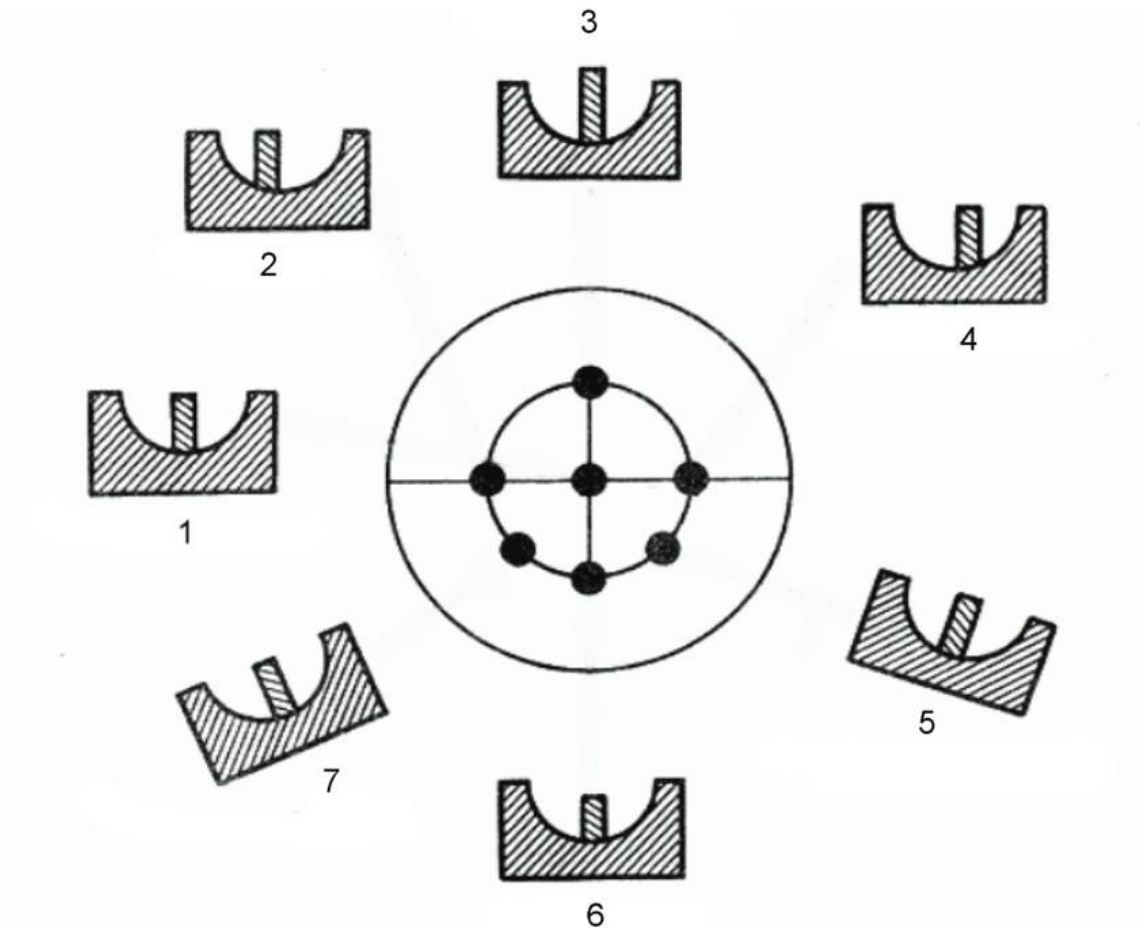

---



---



---



---



---



---



---



---

Оценочные баллы: максимальный – **16 баллов**; фактический – \_\_\_\_\_ **баллов**

Подписи членов жюри \_\_\_\_\_

**МОДУЛЬ 2**  
**Тестовые задания**

№ п/п	Тестовые задания	Макс. балл	Кол-во набранных баллов
<i>Определите один правильный ответ</i>			
1.	<p><b>При организации однодневного турпохода рекомендуется выбирать до конечной точки маршрута расстояние не более:</b></p> <p>а) 10 км в одну сторону; б) 15 км в одну сторону; в) 20 км в одну сторону; г) 25 км в одну сторону.</p>	1	
2.	<p><b>Основным источником энергии для человека являются:</b></p> <p>а) жиры; б) белки; в) витамины; г) углеводы.</p>	1	
3.	<p><b>Лунные сутки делятся:</b></p> <p>а) 15 земных суток; б) 20 земных суток; в) 25 земных суток; г) 29 земных суток.</p>	1	
4.	<p><b>Элемент дороги, предназначенный для движения безрельсовых транспортных средств, называется:</b></p> <p>а) дорога; б) проезжая часть; в) магистраль; г) трасса.</p>	1	
5.	<p><b>К кишечным инфекциям относят:</b></p> <p>а) чуму; б) столбняк; в) дизентерию; г) дифтерию.</p>	1	

6.	<p><b>В случае аварийного приводнения самолета спасательные жилеты приводятся в рабочее состояние:</b></p> <p>а) после покидания салона самолета;</p> <p>б) после соприкосновения самолета с поверхностью воды;</p> <p>в) до соприкосновения самолета с поверхностью воды;</p> <p>г) перед выходом из салона самолета.</p>	1	
7.	<p><b>Завладение чужим имуществом путем обмана или подлога называется:</b></p> <p>а) кража;</p> <p>б) мошенничество;</p> <p>в) грабеж;</p> <p>г) вымогательство.</p>	1	
8.	<p><b>Умышленные деяния, за совершение которых максимальное наказание, предусмотренное УК РФ не превышает 10 лет лишения свободы относится к:</b></p> <p>а) преступлениям небольшой тяжести;</p> <p>б) преступлениям средней тяжести;</p> <p>в) тяжким преступлениям;</p> <p>г) особо тяжким преступлениям.</p>	1	
9.	<p><b>Химически опасные объекты строятся:</b></p> <p>а) на большом расстоянии друг от друга;</p> <p>б) с учетом розы ветров данной местности;</p> <p>в) на безопасном расстоянии от рек, водоемов, морского побережья и подземных водоносных слоев;</p> <p>г) с наветренной стороны жилых зон.</p>	1	
10.	<p><b>Самым многочисленным по боевому составу видом Вооруженных Сил Российской Федерации являются:</b></p> <p>а) Сухопутные войска;</p> <p>б) Военно-морской флот;</p> <p>в) Воздушно-космические силы;</p> <p>г) Мотострелковые войска.</p>	1	
11.	<p><b>Обязанности военнослужащих подразделяются на:</b></p> <p>а) общие, должностные, боевые и специальные;</p> <p>б) общие, должностные и специальные;</p> <p>в) общие, боевые и специальные;</p> <p>г) общие и специальные.</p>	1	

<i>Определите все правильные ответы</i>			
12.	<p><b>Кроме никотина табачный дым содержит:</b></p> <p>а) синильную кислоту;</p> <p>б) соляную кислоту;</p> <p>в) аммиак;</p> <p>г) соединения хлора;</p> <p>д) водород.</p>	2	
13.	<p><b>Управлять квадроциклом, согласно ПДД, можно:</b></p> <p>а) с 16 лет;</p> <p>б) имея права категории А, так как квадроцикл приравнен к мотоциклу;</p> <p>в) с 18 лет;</p> <p>г) имея удостоверение тракториста-машиниста, так как квадроцикл приравнен к самоходной машине;</p> <p>д) имея водительское удостоверение любой категории.</p>	2	
14.	<p><b>К запрещающим дорожным знакам относятся:</b></p> <p>а) таможня;</p> <p>б) опасность;</p> <p>в) железнодорожный переезд без шлагбаума;</p> <p>г) уступите дорогу.</p>	2	
15.	<p><b>К заболеваниям, сопровождающимся инфекцией дыхательных путей относятся:</b></p> <p>а) грипп;</p> <p>б) чума;</p> <p>в) туляремия;</p> <p>г) дифтерия;</p> <p>д) корь;</p> <p>е) малярия.</p>	3	
16.	<p><b>К индивидуальному снаряжению туриста в коллективном походе относятся:</b></p> <p>а) топор;</p> <p>б) туристский коврик;</p> <p>в) спальный мешок;</p> <p>г) палатка.</p>	2	



17.	<b>В состав танкового экипажа танка Т-80 входят:</b> а) водитель; б) заряжающий; в) наводчик; г) стрелок-радист; д) механик-водитель.	2	
18.	<b>По длительности проведения эвакуация может быть:</b> а) временной; б) постоянной; в) среднесрочной; г) долгосрочной; д) короткой; е) продолжительной.	3	
19.	<b>Проблесковый маячок желтого или оранжевого цвета означает:</b> а) перевозку крупногабаритных грузов, взрывчатых, легковоспламеняющихся, радиоактивных веществ; б) перевозку групп детей; в) выполнение работ по строительству, ремонту или содержанию дорог; г) не является специальным сигналом	2	
20.	<b>К корабельной (палубной) авиации ВМФ относятся следующие типы самолетов и вертолетов:</b> а) Су-33; б) Ту-22 МЗ; в) Ил-38; г) МиГ-29 К; д) Ка-27.	3	
	<b>Количество баллов</b>	<i>max 32</i>	