

ЗАДАНИЯ ТРЕТЬЕГО (ТЕСТОВОГО) ТУРА

1. На территории какой страны находится больше объектов, включенных в список Всемирного наследия ЮНЕСКО?

- А. Великобритания
- Б. Мексика
- В. Россия
- Г. США

2. Как называется обитаемая часть суши, включающая все заселённые, освоенные или иным образом вовлечённые в сферу жизни общества территории?

- А. Кондоминиум
- Б. Мегалополис
- В. Ноосфера
- Г. Ойкумена

3. На каком острове преобладающим типом растительности являются хвойные таёжные леса?

- А. Ванкувер
- Б. Ирландия
- В. Кюсю
- Г. Тасмания

4. У какого из субъектов Российской Федерации наибольшее количество субъектов-соседей?

- А. Воронежская область
- Б. Кировская область
- В. Орловская область
- Г. Рязанская область

5. На территории какого города наибольшую опасность для застройки и городских коммуникаций представляют эрозионные процессы?

- А. Лондон
- Б. Санкт-Петербург
- В. Саратов
- Г. Хельсинки

6. Какие три реки характеризуются одинаковым типом водного режима?

- А. Бия, Вахш, Томь
- Б. Бурья, Вилюй, Сунгари
- В. Вычегда, Дон, Молога
- Г. Днестр, Мзымта, Салгир

7. Какое из утверждений является верным?

- А. Наибольшие запасы гумуса в верхнем горизонте содержат тёмно-каштановые почвы.
- Б. Вдоль экватора встречаются только красно-желтые ферраллитные почвы.
- В. Одинаковый тип почв можно встретить в Японии и в Парагвае.
- Г. В прериях распространены дерново-подзолистые почвы.

8. На какой долготе граница плавучих льдов в северном полушарии заходит далее всего на юг?

- А. 5° з. д.
- Б. 40° з. д.
- В. 170° з. д.
- Г. 60° в. д.

9. Какая островная территория НЕ является заморским сообществом Франции?

- А. Сен-Бартельми
- Б. Сен-Мартен
- В. Сен-Пьер и Микелон
- Г. Сент-Люсия

10. Какой из перечисленных городов был основан позже остальных?

А. Лима

Б. Рио-де-Жанейро

В. Сантьяго

Г. Торонто

11. В каком городе реже всего фиксируются сильные ветры?

А. Рейкьявик

Б. Новороссийск

В. Красноярск

Г. Калининград

12. В каком городе 17 августа 2015 года в астрономический полдень человек будет отбрасывать тень, по длине равную своему росту?

А. Куала-Лумпур

Б. Медельин

В. Монтевидео

Г. Певек

13. На территории какого субъекта Российской Федерации можно встретить одновременно лиственнично-сосновые леса на горных дерново-таежных почвах и тырсовые степи на карбонатных черноземах?

А. Республика Адыгея

Б. Республика Бурятия

В. Еврейская автономная область

Г. Республика Якутия

14. Площадь лесного массива составляет 25 га. Как соотносится площадь контура этого леса на картах масштаба 1 : 100 000 и 1: 10 000?

А. 1 к 100

Б. 1 к 10

В. 10 к 1

Г. 1 к 1

15. Координаты Кисловодска – $43^{\circ}54'12''$ с. ш., $42^{\circ}43'28''$ в. д. Если провести ось через этот город и геометрический центр Земли, то каковы будут координаты точки выхода другого конца оси?

- А. $43^{\circ}54'12''$ ю. ш., $43^{\circ}54'12''$ з. д.
- Б. $46^{\circ}06'48''$ ю. ш., $137^{\circ}17'32''$ з. д.
- В. $55^{\circ}57'00''$ ю. ш., $57^{\circ}56'32''$ з. д.
- Г. $43^{\circ}54'12''$ ю.ш., $137^{\circ}17'32''$ з. д.

16. Какое государство было одним из основателей Европейского экономического сообщества?

- А. Австрия
- Б. Бельгия
- В. Великобритания
- Г. Швеция

17. Какая из перечисленных стран Юго-Западной Азии НЕ входит в ОПЕК?

- А. Иран
- Б. Ирак
- В. Йемен
- Г. Объединенные Арабские Эмираты

18. В каком из субъектов РФ сокращение удельного веса пенсионеров в населении будет наибольшим в случае принятия решения о повышении возраста выхода на пенсию?

- А. Москва
- Б. Псковская область
- В. Республика Алтай
- Г. Республика Ингушетия

19. На каком острове НЕТ территорий, принадлежащих Индонезии?

- А. Новая Гвинея
- Б. Палаван
- В. Суматра
- Г. Тимор

20. Какая страна обладает самыми крупными в мире разведанными запасами медных руд?

- А.** Замбия
- Б.** Китай
- В.** Россия
- Г.** Чили

21. В каком варианте оба животных являются эндемиками для восточного полушария?

- А.** Антилопа канна и шиншилла
- Б.** Райская птица и як
- В.** Тапир и зубр
- Г.** Утконос и вилорог

22. Как называется глубокая борозда на склоне вулкана, которая образуется в результате действия дождевых и талых вод?

- А.** Бар
- Б.** Барранкос
- В.** Кальдера
- Г.** Фумарола

23. При каких синоптических условиях бриз в Архангельске будет проявляться наиболее сильно?

- А.** При господстве антициклона зимой
- Б.** При господстве антициклона летом
- В.** При прохождении холодного атмосферного фронта зимой
- Г.** При прохождении теплого атмосферного фронта летом

24. Основной объём электроэнергии в России вырабатывается на электростанциях трёх типов. На территории какого субъекта РФ представлены все эти типы?

- А.** Самарская область
- Б.** Саратовская область
- В.** Ханты-Мансийский автономный округ – Югра
- Г.** Ямало-Ненецкий автономный округ

25. Какая страна является крупнейшим в мире экспортёром риса?

- А. Бангладеш
- Б. Индонезия
- В. Китай
- Г. Таиланд

26. Северо-Атлантическое течение приносит огромные объёмы тёплой воды в Северную Атлантику и примыкающую к ней часть Северного Ледовитого океана. Что происходит в дальнейшем с основной массой этой воды?

- А. Она замерзает, превращаясь в арктические льды.
- Б. Она проходит через Северный Ледовитый океан, а затем выносится через Берингов пролив в Тихий океан.
- В. Она погружается на дно в результате развития конвекции, чтобы потом вернуться на поверхность в регионах апвеллинга.
- Г. Она обтекает Гренландию с севера и возвращается в Атлантику в виде холодного Лабрадорского течения.

27. Какой приток Рейна был использован для прокладки канала, соединившего эту реку с Дунаем?

- А. Маас
- Б. Майн
- В. Мозель
- Г. Неккар

28. Определите характер залегания слоёв горных пород по линии А–В на схематической геологической карте.

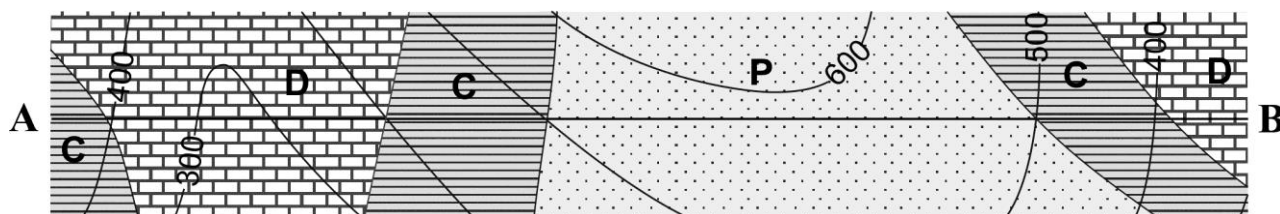

- А. Вертикальный
- Б. Горизонтальный
- В. Моноклиналиный
- Г. Складчатый

29. Принцип использования какого геодезического инструмента показан на рисунке?

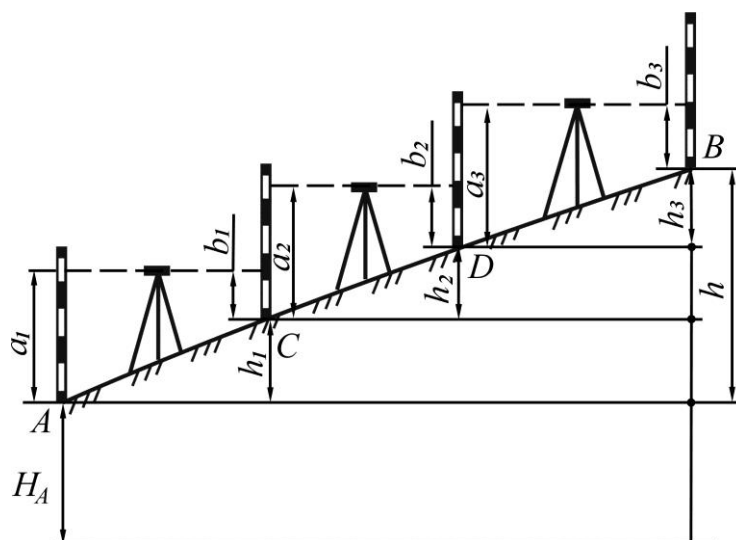

- А. Буссоль
- Б. Дальномер
- В. Нивелир
- Г. Теодолит

30. Как соотносятся географические координаты точек А—а, В—в, Д—д на картах, составленных в разных проекциях (левое и правое изображения на рисунке)?

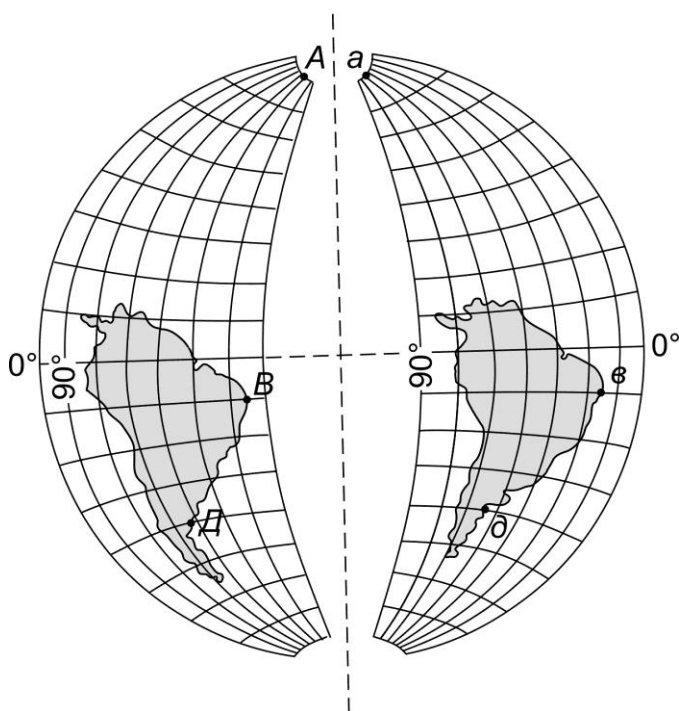

- А. Координаты всех трёх пар различны.
- Б. Координаты всех трёх пар одинаковы.
- В. Координаты совпадают у пары А—А.
- Г. Координаты совпадают у пар В—в и Д—д.

Инструкция

по заполнению листа ответов третьего (тестового) тура

1. Листы с тестовыми заданиями остаются у каждого участника. Их не требуется сдавать, поэтому листы с заданиями могут быть использованы в качестве черновиков.

2. В листе ответов каждому из 30 вопросов соответствуют четыре варианта ответа. Они обозначены буквами А–Г. Необходимо выбрать ТОЛЬКО ОДИН вариант ответа, который вы считаете правильным, и обвести его на листе для ответа. Для этого следует использовать авторучку, обводить ответы карандашом нельзя.

3. Исправления в листе ответов НЕДОПУСТИМЫ. Ответы на тесты, где есть исправления, обведено несколько вариантов ответа, или не обведён ни один вариант, не рассматриваются и не оцениваются.

ЛИСТ ОТВЕТОВ

№ вопроса	Варианты ответа					№ вопроса	Варианты ответа			
1	А	Б	В	Г		16	А	Б	В	Г
2	А	Б	В	Г		17	А	Б	В	Г
3	А	Б	В	Г		18	А	Б	В	Г
4	А	Б	В	Г		19	А	Б	В	Г
5	А	Б	В	Г		20	А	Б	В	Г
6	А	Б	В	Г		21	А	Б	В	Г
7	А	Б	В	Г		22	А	Б	В	Г
8	А	Б	В	Г		23	А	Б	В	Г
9	А	Б	В	Г		24	А	Б	В	Г
10	А	Б	В	Г		25	А	Б	В	Г
11	А	Б	В	Г		26	А	Б	В	Г
12	А	Б	В	Г		27	А	Б	В	Г
13	А	Б	В	Г		28	А	Б	В	Г
14	А	Б	В	Г		29	А	Б	В	Г
15	А	Б	В	Г		30	А	Б	В	Г